



GIA 23K

高效凿岩机 高效穿孔速率
孔径范围

38-64mm (1½"-2½")

64-102mm (2½"-4")



盖亚（南京）矿山设备有限公司
GIA (Nanjing) Mining Equipment Co.,Ltd

硬岩克星 效率王者

为可靠运行而设计的地下应用高效率凿岩机



主要优点

- **超强动力：** 23kW冲击功率，53Hz冲击频率，硬质岩层更高穿孔效率。
- **持久耐用：** 优异的壳体结构，耐高温更长使用寿命，更加持久稳定。
- **特点设计：** 独特双缓冲，使凿岩机运行更加平稳。
- **维护保养：** 结构精益，更少的零件、更少的设置，解放定制工具，获得更直观维护。
- **场景多样：** 矿山开拓，矿山开采，隧道掘进，多场景兼容，一机全能。



在中国，为中国，进口品质亲民的价格，有效降低用户凿岩机运行成本。



专业服务工具确保凿岩机的正确保养维护，进而确保了设备安全和凿岩性能。



服务保障包确保最简便容易的保养，进而确保了凿岩机最优的使用寿命。

技术参数

尺寸与重量

重量	180 kg (396 lb)
长度	1008 mm (3 ft 6.6 inch)
高度	235 mm (9.25 inch)
宽度	272 mm (10.7 inch)

冲击额定值

冲击功率	23 kW(30.8 hp)
凿岩机输入功率, 最大	37 kW (49.6 hp)
冲击频率	53 Hz
凿岩压力	220 bar (3190 psi)
凿岩供油流量	105 L/min (3.71 cfm)

钻孔参数

钻杆尺寸	T45	T38
孔径范围	64 - 102 mm (2 ½ - 4 inch)	35-64mm(1 ¼-2 ½ inch)
最佳孔径	76 mm (3 inch)	48mm(1 ⅞ inch)

管径尺寸

冲击油管	3/4 inch
泄漏油管	3/8 inch
回转油管	3/4 inch
冲洗管	1 inch
润滑管	3/8 inch
冲击回油管	1 inch

冲洗流速与压力

冲洗水压, 最大	25 bar (362.6 psi)
润滑空气消耗量	7 L/s at 3 bar (14.8 cfm at 43.5 psi)
冲洗水消耗量*	40 - 120 L/min (1.4 - 4.3 cfm)

*冲洗水消耗量很大程度上取决于孔直径、钻头类型、钻杆尺寸和岩石硬度。上述数值为球齿钻头对花岗岩200MPa(36,250psi)的典型值

回转额定值

马达尺寸	(07) 160 cc	(09) 250 cc
回转扭矩, 最大*	1050 Nm (958 lbf-ft)	1550 Nm (1143 lbf-ft)
转速*	0 - 215 rpm	0-140 rpm
回转油压, 最大	210 bar (3045 psi)	200 bar (2900 psi)
液压油消耗, 最大	75 L/min (2.6 cfm)	75 L/min (2.6 cfm)

*钻杆处

蓄能器充压

进油 (双蓄能器)	90 bar (1305 psi)
回油	Atm.

钎尾

T45E (接杆凿岩)	TBA
T38E (接杆凿岩)	TBA

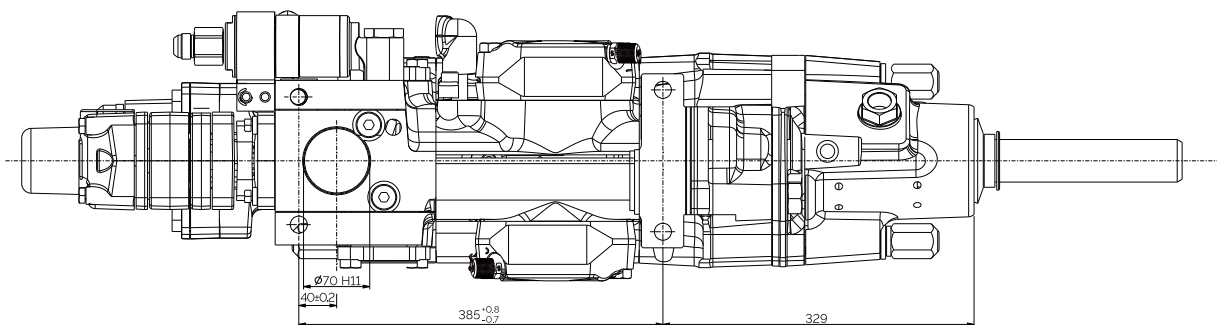

外形尺寸

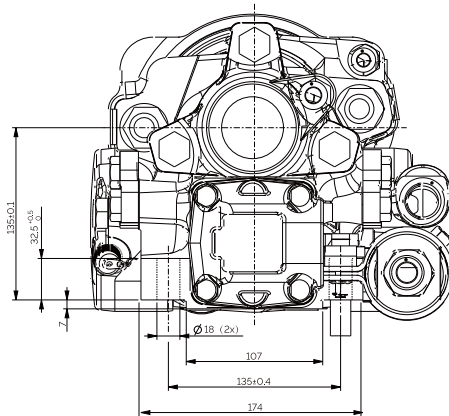
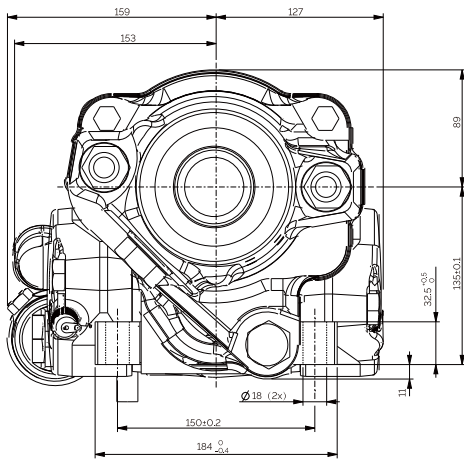
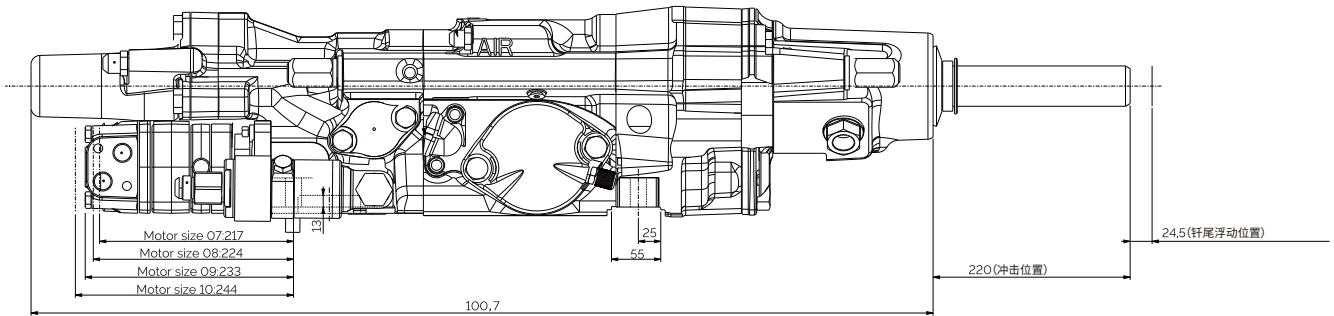

盖亚（南京）矿山设备有限公司

地址：南京经济技术开发区恒泰路8号汇智科技园B1栋1206室

电话：400-828-7608

网址：www.giamining.com



安百拓采矿与建筑解决方案库APP

扫码下载APP了解更多产品